

# PROFILY MIFASOL

## krytá parkoviště

pro spáry 40 mm



- Konečná úprava zarovnáním.
- Elasticnost ve všech směrech.
- Pružné zesílené elastomerní pásy, odolné vůči olejům, živícím a některým kyselinám.
- Profil z hliníku nebo galvanizované oceli odolný proti intenzivnímu namáhání.

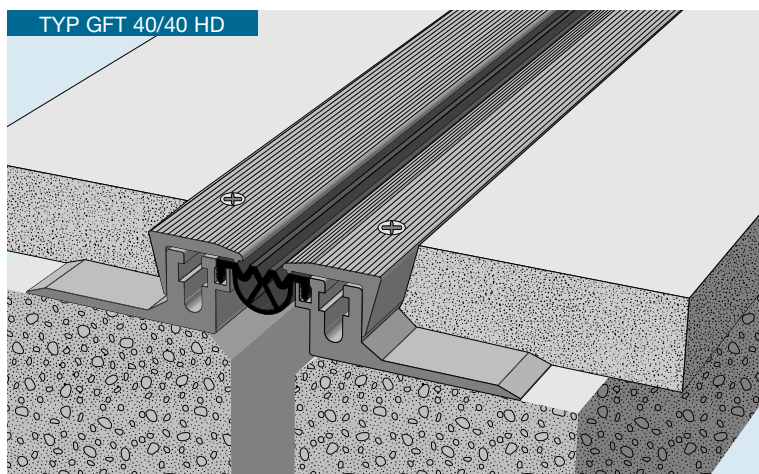

## 1. POUŽITÍ

GFT 40/25 (40) HD Deformovatelné uzavření dilatačních spár v prostoru krytých parkovišť určené pro přejezd aut (viz třída)

## 2. POPIS

**System se skládá:**

- ze spodních hliníkových profilů a krycích hliníkových hran
- pružných elastomerních pruhů GFT 40-0
- možnost použití pásů GF 50 nebo GF 65 (viz. str. 30 a 34)

**Dodávaný odstín:**

- černá

## 3. BALENÍ

- Hliníkové profily: v délkách 3 m
- Pružné dilatační pásy: násobky 3 m a role 21 m

## 4. UPEVNĚNÍ

- Spit bolt M6 V6 8/4 nebo ekvivalent
  - průměr vrtu: 8 mm
  - hloubka vrtu: 50 mm

Možnost použití pružného pásu GF50 nebo GF65

Typ	a mm	b mm	c mm	d mm	Pohyb +/- mm	Typ pásu
GFT 40/25 HD	107	20	233	25	10	GFT 40-0
GFT 40/40 HD	107	20	233	40	10	GFT 40-0

S odbornými dotazy se obraťte na výhradního dovozce:

**BS Vsetín s.r.o.**  
4. května 870  
755 01 Vsetín

**BLOCK SK s.r.o.**  
Mostná 72  
949 01 Nitra

tel.: +420 571 412 253  
fax: +420 571 412 253  
e-mail: bsvsetin@bsvsetin.cz

tel.: +421 377 723 048  
fax: +421 377 723 051  
e-mail: block@block.sk